

Multi hordóbillentő az elektromos Logiflex raklapemelőn – rugalmas hordókezelés!

Nagyfokú rugalmasság és hatékonyság - a Multo hordóbillentő sok különböző anyagú és méretű hordót képes kezelni vízszintes és függőleges helyzetben.

A megfogó karok forgató és nyitó/záró funkciói elektromos működtetésűek. A meghajtás és az emelés/süllyesztés funkciók az elektromos Logiflex raklapemelőre szerelt Multi hajtás esetében egyaránt elektromosak.

A Multi hordóbillentő rugalmas és speciálisan kialakított megfogó karokkal rendelkezik, amelyek a hordó típusa és átmérője szerint állíthatók be. Egyszerűen és szerszám nélkül illeszthetők a megfogó karok nagy és kis hordókhoz.

Fókuszban a biztonság - a hordókat rugalmas megfogó karok, reteszelő lemezek és felső záróelemek rögzítik.



Műszaki specifikációk

Elektromos hajtás, elektromos forgatás és nyitó/záró funkciók.

- 300 és 600 mm közötti átmérőjű acél és műanyag hordók kezelése
- A széles nyomtáv stabilitást biztosít a legnagyobb hordók kezelésénél is



Acél, műanyag, kicsi, alacsony, nagy, négyzet alakú, kerek hordók - egyik se jelent problémát!

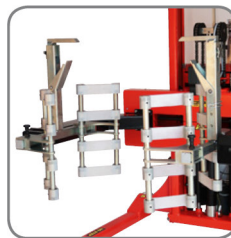

A rugalmas, speciális fejlesztésű megfogó karok a hordó típusa és átmérője szerint állíthatók be.



Távírányító a forgatáshoz és az emeléshez, süllyesztéshez és a megfogáshoz.

Termék (méretek mm-ben)	SELFMDT	SELFMDT	SELFSDMT	SELFSDMT
Teherbírás kg-ban	350	350	350	350
A hordó átmérője	Ø300 - Ø600 mm			
Emelési magasság	1800	2100	1800	2100
Forgatás funkció	360°		360°	
Magasság	1930	2240	1930	2240
Teljes szélesség	1000		166 + b4	
A megfogó karok teljes szélessége min.	775		775	
A megfogó karok teljes szélessége max.	1350		1350	
Hosszúság konzol nélkül	605		605	
Teljes hossz	1830		1830	
Magasság lesüllyesztve	400		400	
A kitámasztó lábak közötti távolság	316		850 - 942, 942 - 1124, 1124 - 1306, 1240-1422	
Alátolási hossz	1100		1100	
Kormány elfordulási szög	210°		210°	
Haladómotor	1,2 kW 24 V sebességszabályozás - elektronikusan változtatható			
Menetsebesség teherrel / teher nélkül	500 mm emelésig: 5/6 km/h, 500 mm emeléstől: 3/4 km/h			
Szivattyú motor	1,2 kW 24 V			
Emelési sebesség teherrel / teher nélkül	0,07/0,12 m/s			
Süllyesztési sebesség teherrel / teher nélkül	0,12 / 0,07 m/s			
Súly kg-ban (akkumulátor nélkül)	500	508	540	548

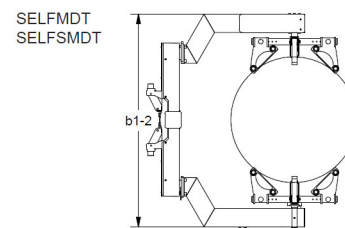
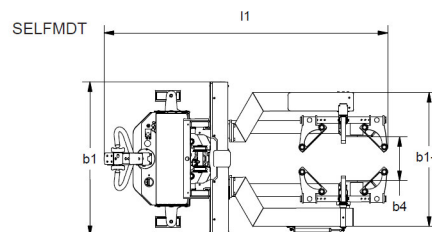
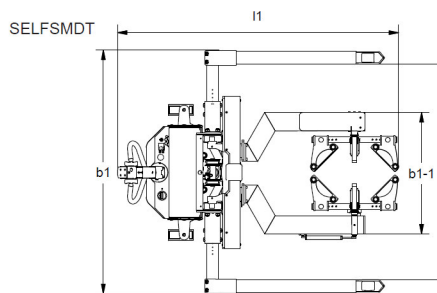
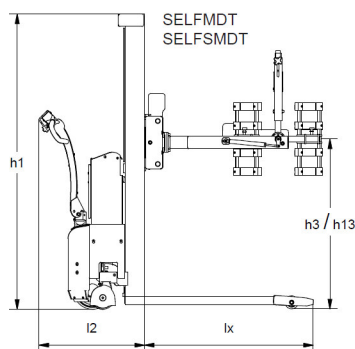

Szívesen kínálunk Önnek testre szabott megoldásokat is.
Látogassa meg a www.novotransz.hu weboldalt